



Nihot Drum Separator Compact

Afvalscheiding met luchttechnologie



Lucht is een ideaal medium om afval te scheiden, zowel proces-technologisch als bedrijfseconomisch. Lucht kan op vele manieren worden ingezet. Luchttechnologie – één van de kerncompetenties van Nihot – biedt meer flexibiliteit dan mechanische afvalscheidings-technieken en garandeert een hoger scheidingsrendement. Met behulp van lucht worden materialen op basis van materiaaldichtheid en deeltjesvorm gescheiden. Nihot beheerst luchttechnologie voor afvalscheiding tot in perfectie.

De Compacte Drum Separator is een combinatie van een recirculatieventilator, een invoersectie, een scheidingssectie met een roterende splittertrommel, een geïntegreerde expansiekamer met stoffilter, een elektrische schakelkast en een zware fractie afvoerband. De hele unit is gemonteerd op een frame en heeft in hoogte verstelbare steunpoten. Dit multi-functionele systeem is binnen 1 uur operationeel en heeft een maximum capaciteit van 30 ton/uur.



Voor video's van enkele van onze referenties, ga dan naar www.youtube.com/nihotrecycling

Drum Separator Compact

1. Invoerband (PIC)
2. Scheidingstrommel
3. Afvoerband zware fractie
4. Expansiekamer
5. Afvoerband lichte fractie (LWC)
6. Luchtretourleiding
7. Recirculatieventilator
8. Blaasmond (instelbaar)
9. Filterunit
10. Elektrische schakelkast
11. In hoogte verstelbare poten

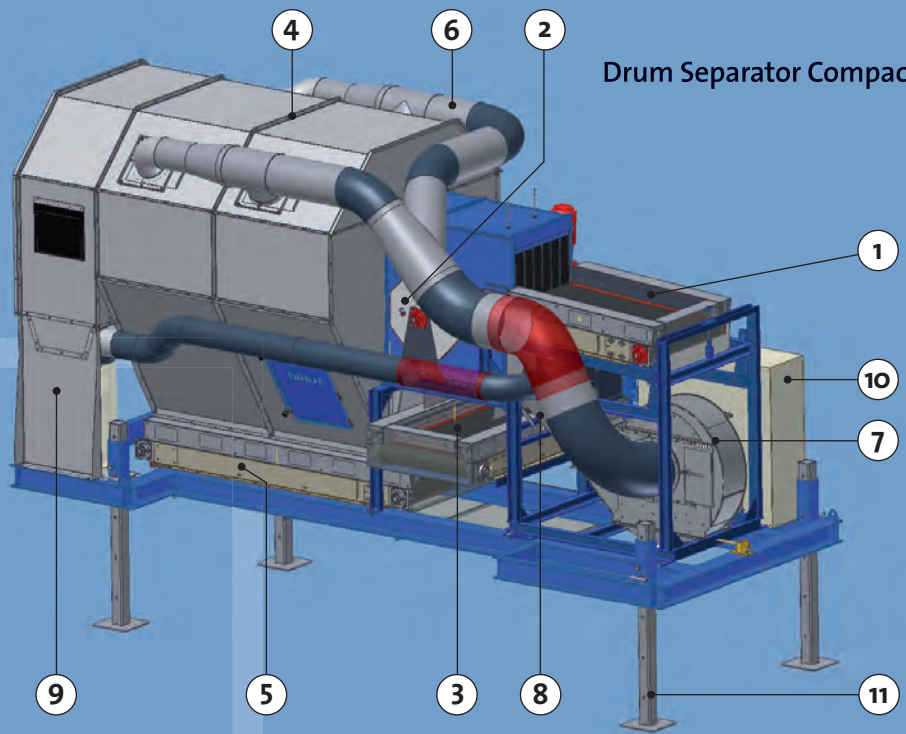

Type/prestaties

De SDS Compact serie kan worden geleverd met een effectieve breedte van 500 mm of 650 mm. Beide types zijn leverbaar als stationaire en semi-mobiele uitvoering.

- Scheidt de invoer in twee fracties: zwaar en licht
- Hoge invoercapaciteit tot max. 30 ton/uur
- Geschikt voor invoerfracties van 5 tot 250 mm
- Zeer hoog scheidingsrendement tot 99%

Voordelen

- Minimale op- en ombouwkosten
- Kleine footprint
- Veelzijdig systeem voor diverse invoermaterialen
- Onderhoudsarm en vrijwel geen slijtdelen
- Lage stofemissie
- Binnen 1 uur operationeel na levering op de site
- Complete system passend in 40 ft high cube container

Deze voordelen resulteren in een korte terugverdientijd, lage bedrijfskosten en een hoge betrouwbaarheid.

Toepassingen

De SDS Compact serie wordt met name toegepast voor de scheiding/opwerking van:

- Huishoudelijk afval
- Bedrijfsafval
- Bouw- en Sloopafval (BSA)
- Puinfracties
- Compost
- Afval van Elektrisch en Elektronische apparatuur (WEEE)
- Afvalverbrandingslakken
- Glas
- Metaalschroot

Werkingsprincipes Drum Separator

SDS: Single Drum Separator

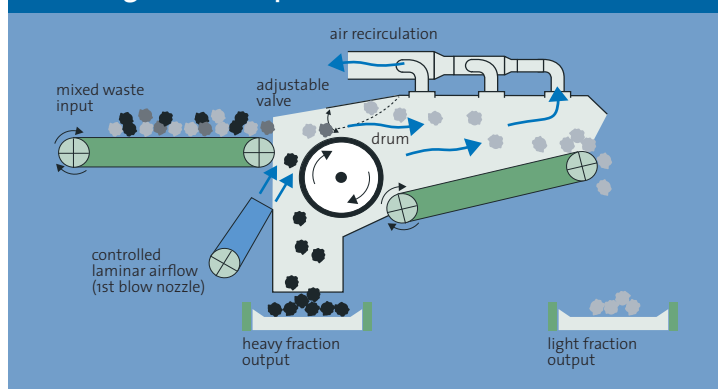

SDS 650-C XL

